

The image features intricate white wooden carvings on a green background. The top part shows a large, symmetrical floral or scrollwork design. Below it, there's a ribbon-like carving and a smaller scrollwork element. On the right, a large, curved scrollwork piece is visible. The background is a blue sky with white clouds.

**Zaanse gevels,
Zaanse pronk**



**Zaanse gevels,
Zaanse pronk**

Colofon

Deze brochure is een uitgave ter gelegenheid
van de tentoonstelling *Zaanse gevels, Zaanse pronk*
in het Molenmuseum te Koog aan de Zaan.
Voorjaar 2011.

Tekst: Dick Verroen
Eindredactie: Ineke Houter-Lautenbach
Vormgeving: Hans van de Stadt
Productie: Offsetdrukkerij Nuance

Afbeeldingen, voor zover niet in het bijschrift
vermeld, zijn afkomstig van
Gemeentearchief Zaanstad,
Ron de Muijnck, Amsterdam en
Zaans Museum, Zaandam
Binnenzijde omslag:
detail van de 4-bladskaart van
*'t Hoogheemraetschap vande
Uywaterende Sluysen in Kennemerlant
ende West-Frieslant, 1745.*

Inleiding

In de afgelopen decennia is veel onderzoek verricht naar de Zaanse houtbouw. Anderen, onder wie Th.M. van der Koogh¹, niet te na gesproken is vooral de naam van Sikke de Jong, bouwkundige bij de Rijksdienst voor de Monumentenzorg, onlosmakelijk met dit thema verbonden gebleken. Met architect Herman Janse is hij auteur van het boek *Houten Huizen, een unieke bouwwijze in Noord-Holland* en samen met Jaap Schipper schrijft hij de brochure *Zaanse houtbouw*, een uitgave van *Stichting De Zaanse Schans* ter gelegenheid van de tentoonstelling *Zaanse houtbouw* in pakhuis *De Lelie* in 1976 – dit jaar vijfendertig jaar geleden!

Voor Timmerfabriek K. Visser en zonen B.V. verzorgt hij in 1995 *Houten kozijnen en ramen in de loop der eeuwen* en twee jaar later *Profielen, profileringen, profiellijsten*; beide beleven in 2005 een herdruk.

In 1987 verzorgt De Jong samen met J. Schipper *Gebouwd in de Zaanstreek*, een uitgave van de *Vereniging Vrienden van het Zaanse huis* en twee jaar later verschijnt van zijn hand het artikel 'Houten gevels. Over het ontstaan en de ontwikkeling van met hout beklede constructies in de Nederlanden', in de serie *Anno 1961*, een uitgave van diezelfde vereniging.

En, ten slotte, verzorgen De Jong en andere auteurs een aantal lemma's in de *Encyclopedie van de Zaanstreek*.²

Aanzet tot deze tentoonstelling vormt *Vergeeten hout* in Museum Noord in Amsterdam in het najaar van 2010, waarin samensteller Ron de Muijnck de houten pronkgevels in en rond Amsterdam-Noord centraal heeft gesteld. *Vergeeten hout* laat juweeltjes van houtbouw zien aan de Durgerdammer-, de Nieuwendammer- en de Buiksloterdijk, in Ransdorp en elders. Uitbreiding tot de Zaanstreek lag voor de hand.

Dat het Molenmuseum aandacht schenkt aan Zaanse gevelbouw is om twee redenen minder vreemd dan men wellicht denkt. Immers, dankzij de houtzaagmolens wordt de Zaanstreek vanaf 1600 het epicentrum van de houthandel en -industrie. Daarnaast is de instelling met zijn collectie sinds 1928 gehuisvest in een goeddeels houten pand met maar liefst drie pronkgevels. Momenteel voert vereniging De Zaanse Molen, waar het museum deel van uitmaakt, discussie over onderbrenging van de collectie op de Zaanse Schans. Reden dus om te reflecteren óver en ín de huidige behuizing.



1

Hout of steen

Ze staan bekend als Zaanse geveltjes. Groen geschilderd en verspreid over Zaanstad en de Zaanstreek. Soms zijn ze zwart met witte accenten. Het merendeel heeft eenvoudigweg een zogenaamde topgevel. Andere zijn al dan niet rijkbewerkte pronkgevels; ze gaan uit boven de daklijn om het huis groter te laten lijken dan het in feite is en in veel gevallen wordt domweg een nieuwe, naar de laatste mode vormgegeven gevel geplaatst voor een soms al bestaand houtskelet. Hout is immers minder duurzaam dan steen, heeft meer te lijden van de elementen en houten gevels die we nu aantreffen, zijn dan ook vaak niet meer de oorspronkelijke. Voor zover daar in de Zaanstreek al dendrologisch onderzoek³ naar verricht is, blijkt in tegenstelling tot de gevel alleen het skelet nog authentiek.

Houtbouw is langs de hele noordwestelijke kustlijn van Europa al sinds de middeleeuwen gebruikelijk wanneer de kennis van het baksteen bakken met het vertrek van de Romeinen verloren is gegaan.⁴

Hier ontwikkelt zich het houtskelet uit het vroegste bouwen van onderkomens voor mens en dier.

De oudste geveldichting dateert uit de tijd waarin een vlechtwerk van takken en tenen aan weerszijden met leem, mest en dergelijke wordt dichtgesmeerd. In de veertiende eeuw ontstaan in de steden de met houten plankjes gevulde of beklede vakwerken en dat levert verlenging op van de levensduur. Én een fraaiere resultaat. Pas sinds de tweede helft van de zestiende eeuw zien we gevels en wanden die met planken bekleed zijn. Die van het voor- en achterschot staan verticaal en, totdat houtzaagmolens het zagen van langere planken mogelijk maken, bepaalt de lengte van de dan nog handgezaagde

planken de hoogte van de verdiepingen. De zijgevels hebben horizontale planken, die als dakpannen over elkaar geplaatst zijn. Deze wandbehandeling kennen we als de *getrapte weeg*.⁵

Zo ontstaan vrij in te delen huizen, die vele malen kunnen worden verbouwd of veranderd, terwijl hun vrijwel onverwoestbare skelet gewoon blijft staan.⁶ Een *simpel en goed doordacht bouwsysteem*, aldus Gé Sombroek van aannemersbedrijf Somass in Zaanwijk, *gebouwd door timmerlieden, zonder architecten. Gebaseerd op voetenmaten en op de stelling van Pythagoras.*

De stelling van Pythagoras is ook het stokpaardje van de gebroeders Visser. Wim Visser is amateur-oudheidkundige

en gespecialiseerd in Zaanse houtbouw: *Door in de gevel en in de details dezelfde verhoudingen van 3:4:5 aan te houden staat alles onder een hoek van 53,13° en bijgevolg kenmerkt de architectuur in de Zaanstreek zich door orde en rust.*

Niettemin hebben bijvoorbeeld toenemende mogelijkheden om steeds grotere glasplaten te vervaardigen of veranderende modetrends op architectuurgebied de verhoudingen in deur- en vensterpartijen in de loop van de tijd nogal eens geweld aangedaan.

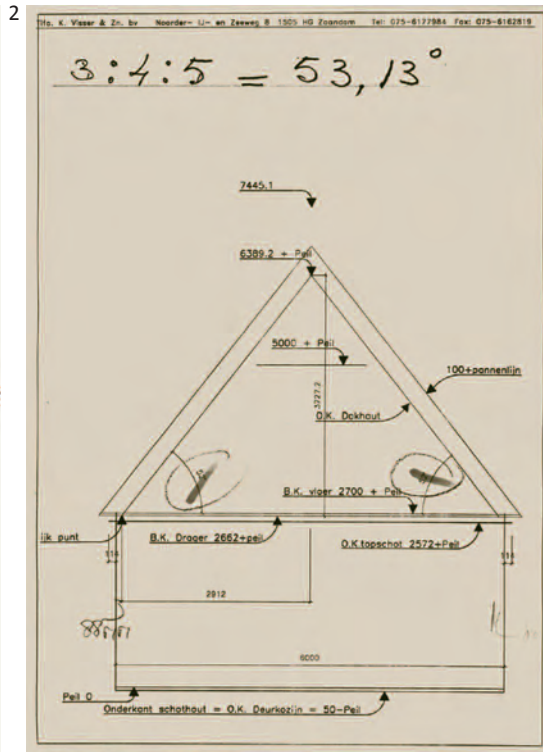
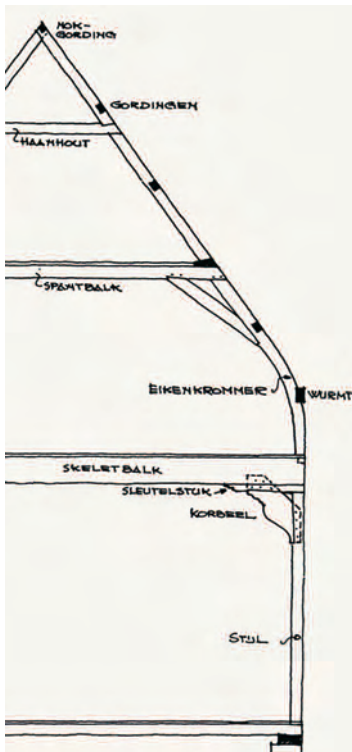

1. Gerrit N. Woudt, *Gortershoek* (1969). Speerijmolen De Huisman en de Lagedijk in Zaanwijk. *Coll. VZM.*

2. Houtskelet. Achter elkaar geplaatste jukken, samengesteld uit stijlen, balken, korbelen en sleutelstukken, worden op een muurplaat op de gemetselde voeting geplaatst. Het wurmt verbindt ze in de lengterichting. In: *Zaanse houtbouw* (1976).

3. Timmerfabriek Visser. Door in de gevel en in de details dezelfde verhoudingen van 3:4:5 aan te houden staat alles onder een hoek van 53,13°.

4. Uitgaande van een gevelontwerp uit 1926 (a), waarin de Zaanse 3:4:5 verhouding wel op de gevel, maar niet op de vensterpartijen is toegepast, laat Willem Visser zien hoe daar in de vijftiger jaren verder aan gesleuteld is (b). In (c) t/m (e) brengt hij de Zaanse verhoudingen terug en tuigt hij de gevel op tot een typisch Zaanse gevel.

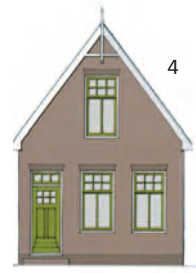

e

In het noorden van Holland handhaaft de houtbouw zich het langst.

Dat verbaast niet wanneer je je bedenkt dat de Zaanstreek het epicentrum van de houtindustrie is. Timmerhout genoeg; in 1630 staan hier al drieënvijftig van de zestachtig houtzaagmolens die Holland dan in totaal telt! Tot diep in de negentiende eeuw zagen honderden, meest paltrokmolens met behulp van windkracht het hout dat over de zeeën uit Scandinavië, de Baltische staten en het Rijnland aangevoerd is.⁷ En ligt het niet voor de hand dat de talrijke houtbewerkers, die hun dagelijks brood in de scheeps- en molenbouw verdienen, ook in een houten huis wonen? Hoe men hier nog in de vroege zeventiende eeuw woont, valt op te maken uit een tweespraak in de *Zaanlandsche Arcadia* uit 1658 waarin de eerste Zaanse historieschrijver en dichter, Hendrick Jacobsz.

5. De hutjes waarover Hendrick Jacobsz. Soeteboom schrijft, bestaan natuurlijk niet meer, maar deze ets van Rembrandt uit ca 1650 geeft waarschijnlijk nog een betrouwbare indruk.



Soeteboom (1616-1678), jeugtherinneringen ophaalt:

Van de Sep: Ick hebben sulcke huyskens genoeg in 't Noort-lant gesien, ja die so laegh waren, dat men er qualijck onder de deur mochten koomen. Ambiorix: Dat is geen wonder, want over weynich jaren warender noch genoeg te vinden in ons Saanen-lant, ick hebbe tot Oost-Zanen, tot Westzaanen en tot Sanerdam wel gesien [...].⁸

Eenzelfde eenvoud van het Zaanse huis in de zeventiende eeuw beschrijft ook Ds Borstius, die door Van der Koogh geciteerd wordt.⁹

In deze contreien is altijd minder sprake geweest van brandgevaar. *In de Zaanstreek werd men niet door wallen in een nauw keurslijf geperst*, schrijft Van der Koogh in de *Saende*. *Integendeel, waar de Zaan de verkeersader vormde, trachtte een ieder zijn erf aan de oevers van dit water te krijgen en, waar dit niet lukte, bouwde men zijn huis op een van de talrijke paden, die bijna alle loodrecht op de evenwijdig aan de Zaan lopende weg, de 'Lagedijk' waren aangelegd. Ook bij de niet langs de Zaanoever gebouwde dorpen, zien wij een langgerekte bebouwing, als een vroeg voorbeeld van een soort lintbebouwing.¹⁰* Dit in tegenstelling tot dichter bevolkte steden, waar de hoog opgetrokken huizen zich aaneenrijen en in Amsterdam, na de grote stadsbrand van 1452, gemeentelijke keuren tot de bouw van stenen tussenmuren verplichten. In grote steden komen we houten huizen daarom nog slechts sporadisch tegen. Amsterdam heeft lange tijd alleen haar houten voorgevels van Zeedijk 1 en Begijnhof 37; pas met de stadsuitbreiding met Amsterdam-Noord in de twintiger jaren van de vorige eeuw kon een belangrijk

aantal houten panden worden toegevoegd aan deze twee voorbeelden, maar in dit geannexeerde deel is dan ook nooit sprake geweest van een opeengepakte bevolking.¹¹

Pas de Woningwet van 1901 verbiedt, ook voor het platteland, de houtbouw voor zover het permanente bewoning betreft en daarmee stopt ook voor de Zaanstreek en Waterland het traditionele bouwen in hout, dat vanwege haar geringe gewicht toch juist ideaal is op deze extreem drassige gronden.

Dat huizen van steen warmer zijn en degelijk speelt tegenwoordig, nu men isolatiemateriaal aanbrengt tussen het binnen- en buitenbeschot geen rol meer, maar Zaandammer Dirk Doeves, sprekend over de houten huizen in de jaren zestig van de vorige eeuw, weet zich nog te herinneren:

6. Tegen het einde van de 16e eeuw past Cornelis Czn. van Uitgeest de krukas toe. De door wind gedreven op- en neergaande beweging kan worden ingezet voor het zagen van hout. Daarmee is de houtzaagmolen een feit.

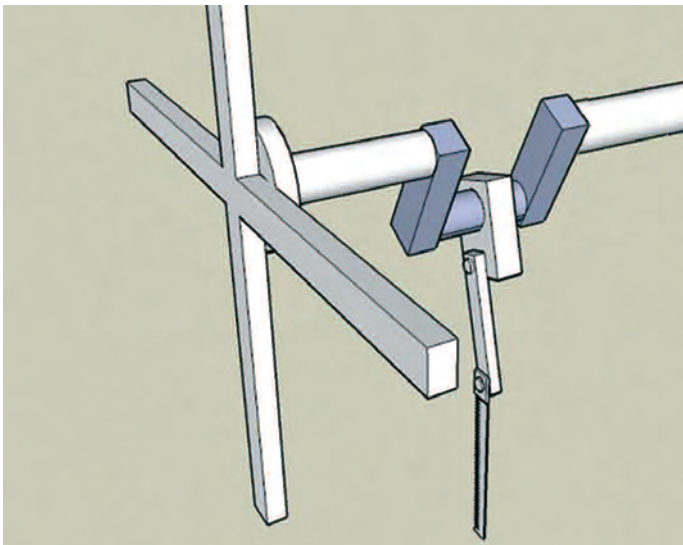

Het was niet bepaald een pretje om er in te wonen. Het duurde ook schrikbarend lang eer het een beetje warm werd in zo'n huisie. Dan hoorde je je moeder beneden de kachel aanmaken, nou eer dat 'ns een beetje die warmte door zo'n keukentje heen trok... De kamer die bleef 's winters al helemaal dicht, want daar was geen stoken tegen, dat was een ramp.¹²

Het is natuurlijk toeval dat Cornelis Cornelisz. van Uitgeest, kort nadat de streek door het oorlogsgeweld tussen Spaans- en Oranjegezinde troepen totaal is verwoest, de krukas uitvindt en daarmee het zagen van hout met behulp van windkracht mogelijk maakt. Maar het komt wel heel goed uit dat houtzaagmolens, zo rond de tijd dat de Prins van Oranje subsidies verleent om bebouwing en bewoning van de Zaanstreek weer op gang te brengen, maar liefst dertig keer meer hout kunnen zagen dan voordien met de hand.

Stimuleert rond 1600 de protectionistische houding van de Amsterdamse houtzagersgilden de bouw van houtzaagmolens in de Zaanstreek, wanneer Amsterdam rond 1650 haar functie van stapelplaats van hout ook nog eens met protectionistische maatregelen gaat beschermen, besluiten de Zaankanters om het hout voor hun zaagmolens gewoon maar zelf te gaan halen.

Tussen 1655 en 1811 vinden er in Zaandam honderden houtveilingen plaats en leveren het sterke en door het 'wateren' duurzame eiken- en grenenhout, dat zijn weg vindt naar de Zaanse scheepswerven, kuiperijen en de woningbouw.¹³ Hier ontmoeten houtzaagmolens, houthandel en scheepsbouw, broodwinning en bewoning elkaar.



1760
1760





8

7a. (zie vorige pagina) Onbekende maker. De Westzijderol toont de bebouwing aan de Westzijde rond het midden van de achttiende eeuw.

Zo ziet Diderot Zaandam bij zijn bezoek in 1773/74.

Coll. Zaanse Oudheidkundige vereniging.

7b: Denis Diderot door Louis Michel van Loo in 1767,

Coll. Musée du Louvre.

8. Het gebrandschilderde glas-in-loodraam van de Oostzijderkerk te Zaandam laat zien hoe in de Zaanstreek de scheepsindustrie verweven is met wonen.

Pronken is de Zaananker niet aangeboren

Bij buitenlanders staat een bezoek aan de Zaanstreek als industriegebied al sinds eeuwen op het programma. *Wanneer u een vreemdeling vraagt, wat hem in de Zaanstreek is opgevallen, dan zal hij u [...] verhalen van de talrijke houten huisjes, die men hier aantreft en die meestal groen geverfd zijn, stelt van der Koogh.¹⁴*

De Fransman Denis Diderot die in 1773/74 *Saardam* bezoekt in gezelschap van baron De Gleichen, noteert:

Het is een verzameling eenvoudige huisjes, gegroepeerd langs de oevers van de Zaan in de vorm van een hoefijzer. Sommige zijn van steen, andere van hout en ze zijn bijna allemaal van elkaar gescheiden door een rijtje bomen. Op het platteland bij ons is het zeker niet mooier. En iedere straathoek biedt weer een nieuw plaatje. [...] We hebben zitten eten in een herberg in het centrum van zo'n hoefijzer met de rivier, best breed trouwens, onder het raam langs. Met op een kleine halve mijl verderop de stad; een bolwerk van zo'n drie- à vierhonderd papiermolens, houtzaagmolens, olie- en meelmolens! [...] En weet je wie in die charmante kleine huisjes wonen? Boeren en boerinnen in traditionele klederdracht. Maar ook de rijken, die goed zijn voor vijf-, zes- of zeventhonderdduizend tot een miljoen guldens! Ouders slaan huwelijksaanzoeken van Duitse baronnen af en geven hun dochters liever aan een van uit hun eigen volk tot bruid.¹⁵

Detail van de Westzijderol.

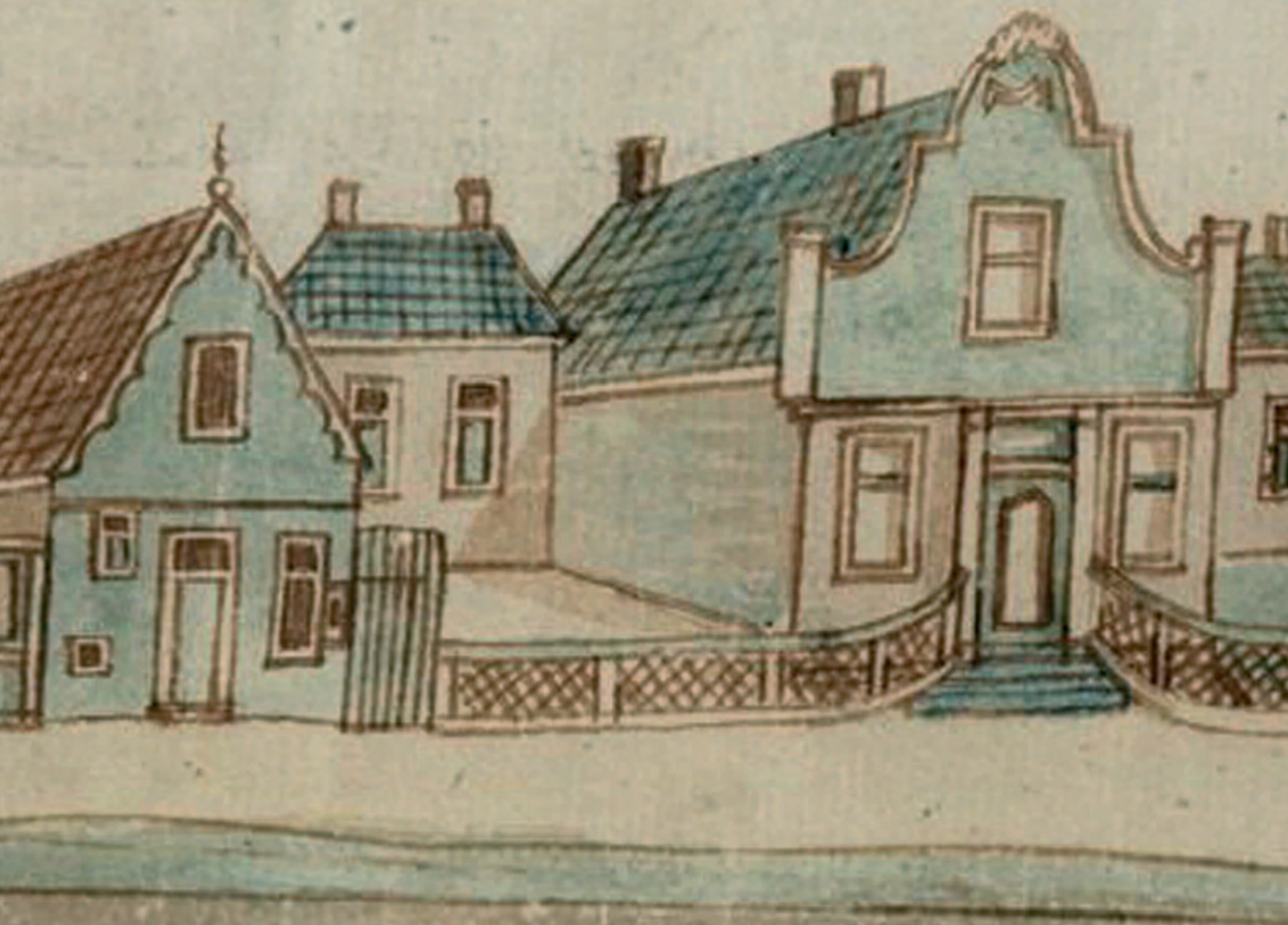

Onbelangrijk waren de dorpen in de Zaanstreek niet. Terwijl elders in Nederland over het algemeen de dorpen een bescheiden bebouwing tonen doordat de grote concentratie van steden vrijwel alle niet-agrarische functies in zich hebben opgenomen, ontstaat hier vanaf de zeventiende eeuw een dorpse bebouwing, sober, maar van grote betekenis. Het zeventiende-eeuwse huis heeft lange tijd kunnen voldoen aan de wensen van zijn bewoners. De bouwwijze blijft tot omstreeks 1750 gehandhaafd en ingrijpende veranderingen ontstaan pas in het midden van de achttiende eeuw, waarbij gezegd zij, dat de verandering nou ook weer niet zo plotseling heeft plaatsgevonden, als door het noemen van een enkel jaartal gesuggereerd wordt.¹⁶ Zo vroeg als 1678 al ziet Soeteboom, wiens beschrijving van de eenvoudige huizen we hierboven al hebben geciteerd, dat 't huys van

Symon Oosterhoorn, [dat] van de bovenste opsettinge ontbloomt [is], te weten, van de Voor-kap, die na de Italiaanse Bou-konst, opgehaelt met treffelijk gesneden werk van hout, in plaats van steen versien [is].

Maar het lijkt een uitzondering op de regel gezien de observaties, die Diderot een eeuw later met betrekking tot de sobere levensstijl noteert. Het is verleidelijk om deze niet los te zien van de invloed van de doopsgezinde levensovertuiging die op deze regio zo'n sterk stempel heeft gedrukt; temeer omdat juist onder de doopsgezinden meer welvarende kooplieden voorkomen dan onder andere geloofsrichtingen, en juist zij *verlangen niet naar de meerdere pracht en praal waaraan slechts het stenen huis kon voldoen*.¹⁷ Men ziet eenvoud en spaarzaamheid naast werkzaamheid en kennis van zaken nu eenmaal

9. Ca 1650 legt Philips Vingboons de façades aan de Keizers- en Herengracht vast. In: Leonardo Benevolo, *The Architecture of the Renaissance II*, London 1978. Detail.

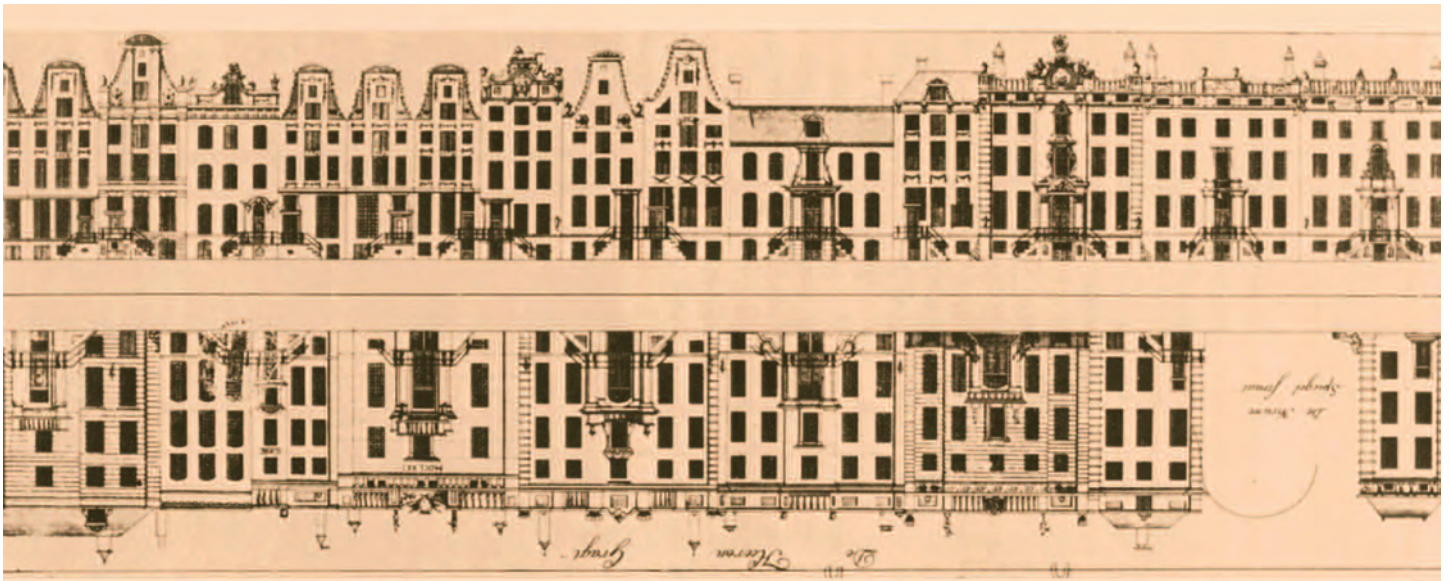

graag als de oorzaken van de bloei van de Zaanstreek.¹⁸ Maar deze claim van de Zaankanters dat ze zo sober waren, is niet voor iedereen heel hard.

Er hebben weliswaar veel eenvoudige houten huizen gestaan, maar ook huizen met extra veel ornament en juist pronkeriger nog dan in Waterland waaraan het *Broeker Voorschot* toch zijn naam ontleent.¹⁹ Zoals in heel Holland zijn de verschillen in rijkdom in de tweede helft achttiende en eerste helft negentiende eeuw groot. Maar ook wie het zich in de Zaanstreek veroorloven kan, laat het wel degelijk zien en de elite is daar helemaal niet zo sober. Dit strookt ook met de geschiedenis van de Doopsgezinden, aldus De Muijnck.

In de tijd van de houten pronkgevels, zeg zo tussen 1750 en 1850, is hun invloed minder, om pas in de tweede helft van de negentiende eeuw weer op te leven. Zo kunnen de toenemende welvaart in de achttiende eeuw, voortschrijdende hygiëne en technieken de stadse pronkgevel die van een nieuwe mentaliteit getuigt, uiteindelijk ook naar de streken benoorden het IJ brengen en komen we bijgevolg ook hier pronkgevels tegen, maar dan in hout uitgevoerd.

De sierlijke Amsterdamse gevels moeten de doopsgezinde Zaankanters niet vreemd zijn geweest. Immers, men onderhoudt levendige contacten met Amsterdam, waar de welvaart sinds de overgang naar de Prinsgezinden resp. de oprichting van de VOC ongekend snel toeneemt en de stad bijgevolg, net als andere Noord-Nederlandse steden, haar eigen gezicht krijgt. In de vroege zeventiende eeuw dankzij gevels in de Hollandse Renaissance. Maar die creatieve en speelse toepassing van klassieke

ornamenten roept al snel weerstand en verbazing op. De Venetiaanse edelman en diplomaat Tomaso Contarini bijvoorbeeld is maar matig onder de indruk na zijn bezoek aan Amsterdam in de vroege zeventiende eeuw: *[De bewoners van Amsterdam] spreiden hun rijkdom en welvaart nauwelijks ten toon en extravagantie is hen vreemd. Alles ademt de middelmatigheid van een bescheiden vermogen, zowel in huis als elders. Ornamenten, en alle vertoon van zilver en zijde, zoals wij dat [in Venetië] kennen, ontbreekt.*²⁰

Rond 1630 verandert de smaak en plooit men zich naar de vormentaal van de Klassieken. De Zaankanter die in Amsterdam de nieuw aangelegde grachtengordels opwandelt, laat zich verrassen door een voornaam Hollands Classicisme.²¹

Pourquoi, sous le roi Soleil, fait-on ces faux pignons qui s'élèvent plus haut que le toit qu'ils devraient accuser? parce que le souverain a le goût des faux toupets.

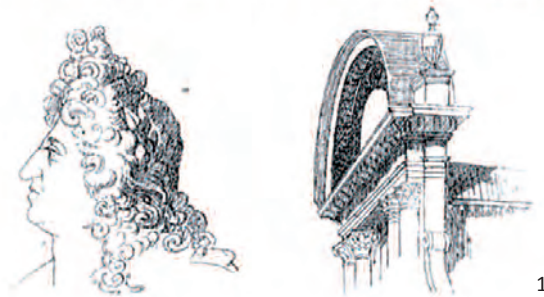

10

10. Spotprent op de mode om de gevel tot boven de daklijn uit te laten steken. Omdat de Zonnekoning van een valse toupet houdt. In: Geert Palmaerts, *Eclecticisme, over moderne architectuur in de negentiende eeuw*, Rotterdam 2005.

11. Windveren ontwikkelen zich uit een gotisch sierspant in de vorm van een driepas. De rondingen vervlakken tot sierlijk gesneden accolades en uiteindelijk tot lamberkijnen. In: *Zaende* 1948.

12. Deze gewassen tekening van Jisp uit ca 1660, vermoedelijk naar A. Beerstraten, illustreert het *inverdan* bouwen. Coll. Rijksdienst Monumentenzorg.

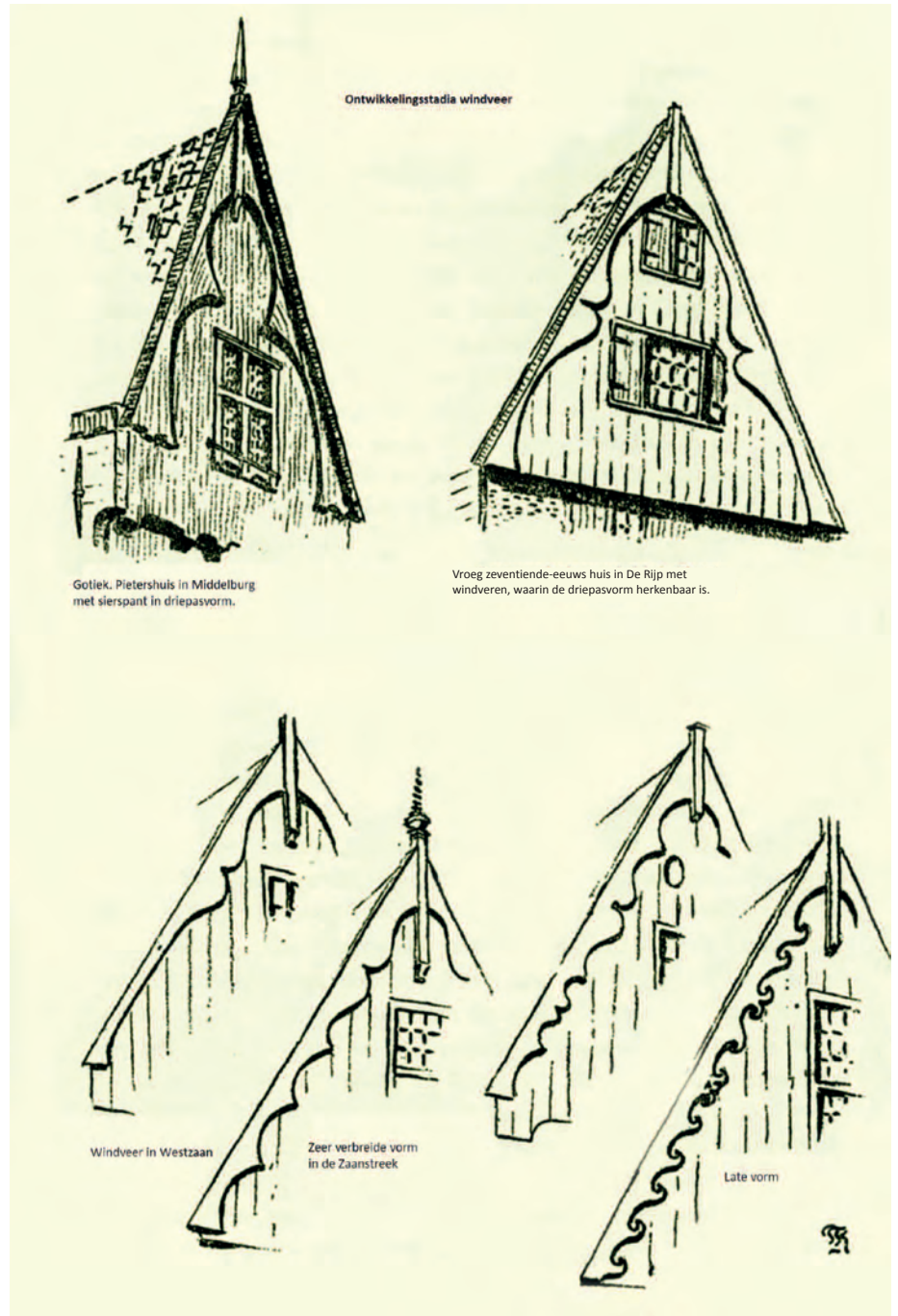

Geveltypen

Traditioneel volgen de voor- en achtergevel de vorm van de dakspanten en lopen dus uit in een punt. In de houtbouw is dat natuurlijk geen probleem, maar wie zijn huis in rechthoekige bakstenen laat optrekken, kiest al snel voor een trapgevel. De tussenoplossing lijkt de tuitgevel, waarbij de diagonale daklijn wordt gevolgd, maar de top in een smalle hals eindigt met daarop soms een decoratieve platte driehoek als bekroning: een fronton. Uit de trapgevel, vaak toegepast op smallere stenen stadshuizen van meestal twee of drie vensters breed, ontwikkelt zich, met het zeventiende-eeuwse Hollands Classicisme, in de eerste helft van de achttiende eeuw de halsgevel. Het middendeel, waarachter een zolder zit, trekt men op tot een rechthoekige top of hals met daarop een fronton en flankeert die met voluten, vleugel- of klauwstukken.²² Deze ornamenten zijn meestal van Bentheimer zandsteen. Met dit onderscheid in materiaal benadrukt men hun decoratieve functie.

Wanneer als gevolg van het herroepen van het *Edict van Nantes* in 1685 een stroom van protestante vaklieden uit Frankrijk naar de Republiek vlucht, gaat de onder koning Lodewijk XIV heersende Franse smaak een belangrijke rol spelen in de Republiek. Vijftig jaar lang maar liefst zal haar belangrijkste vertegenwoordiger in ballingschap, Daniël Marot (ca. 1663-1752), zijn strenge symmetrie, de dikke krullen, het C-vormige ornament en de organische motieven aan de bouwkunst dicteren. De Hollandse halsgevel laat zich uitstekend met deze pronkstijl combineren. Zij stijgt boven de daklijn uit, het huis lijkt dus hoger dan



12

het in feite is en dat is precies wat het Franse hof onder Lodewijk XIV nastreeft! En tot meerdere eer en glorie laat de trotse bewoner zijn gevel nog eens met bloem- of fruitfestoenen versieren.²³

In de Zaanstreek lijkt de houten topgevel tot diep in de achttiende eeuw aan de wensen van de bewoner te voldoen. Hem zijn de zelfs meest eenvoudige decoratieve details al genoeg. De functionele windveren bijvoorbeeld. Ze zijn bedoeld om de rieten dakbedekking tegen inwateren te beschermen, maar als plezierige bijkomstigheid blijken ze uitermate geschikt om sierlijke vormen in de gevel aan te brengen. Wanneer men riet door dakpannen gaat vervangen, blijft deze karakteristiek tot in de negentiende eeuw niettemin als geveldecoratie in gebruik. Datzelfde geldt voor de verbinding tussen de windveren: de makelaar. In zijn getorste vorm dan wel in die van een kurkentrekker leent het stuk dat boven het dak komt zich bij uitstek om het huis te verfraaien. En, naarmate de bewoner van een houten huis meer oog krijgt voor een kleurrijker interieur en daarmee ook meer behoefte aan lichtinval, accentueert hij zijn deur- en vensterpartijen gewoon wat nadrukkelijker met ornament. Echt sjiek is het typisch Zaanse hoekraam. Deze voorloper van de eigentijdse erker biedt de bewoner door *inverdan* te bouwen vaak een fraai uitzicht.

Om dit laatste te begrijpen moeten we wel even Het Zaanse woordenboek raadplegen: *Uit inwerdan, inwaard-an, inwaard-aan (niet vlak aan de weg, maar wat dieper in).*
We laten Herman Janse aan het woord:

Langs de talrijke poldersloten, die haaks op de dijken gegraven waren, werden smalle paden aangelegd, die in het land doodliepen. [...] De verkavelingen liepen niet altijd haaks op de (Zaan)dijken toe. Hierdoor ontstond een bebouwing, waarbij de opvolgende panden steeds weer even voor de vorige uitstaken.

Bij dit zogenaamde 'in verdan' bouwen was het mogelijk in de zijgevel een hoekraam te plaatsen, zodat men zijdelings een vaak zeer fraai en interessant uitzicht had. Tevens geeft dit een levendig aanzien aan de panden. In oudere gevallen, waarbij het voorhuis nog de dodekamer bevatte, gaf het in verdan bouwen de mogelijkheid een zij-ingang aan de voorzijde te maken.²⁴



13

13. Joseph Jayantha Segaran. *Prinsengracht 2 tot 10.*
De jonge Britse kunstenaar legt in 2009 resp. twee 17e-eeuwse halsgevels, een klokgevel uit 1776 en een trapgevel uit 1642 vast. *Part. coll.*

14. Frans Mars. *De Zaanse variant met resp.vier gevels.* Potloodtekening (reproductie).
Coll. VZM.

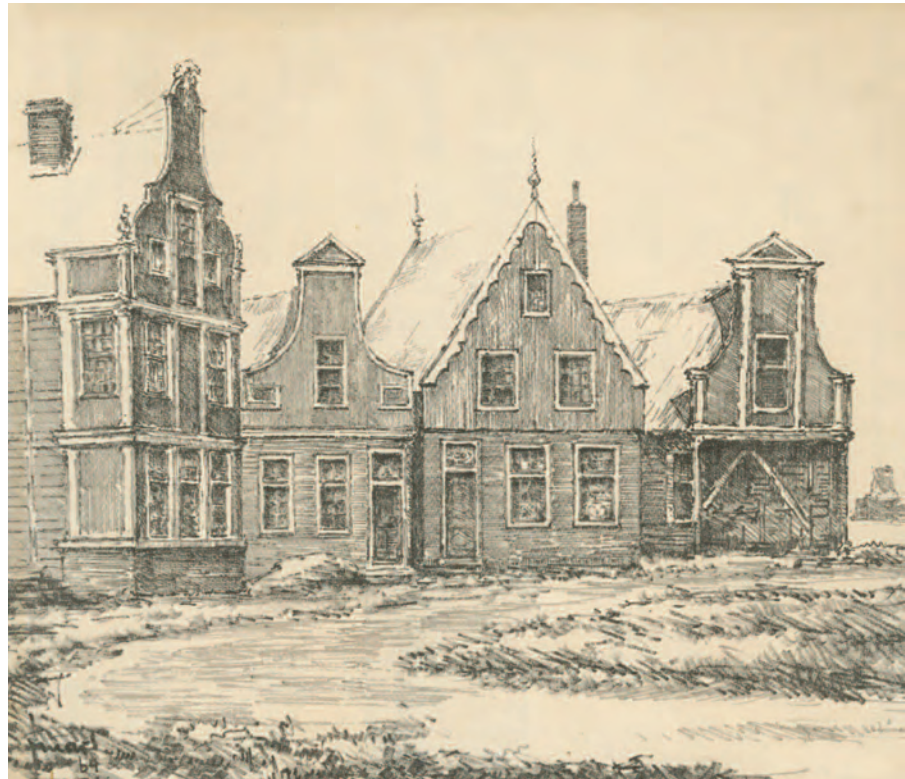

14



15

15. Het gebruik van organische vormen vindt in dit ontwerp van de in Frankrijk werkende goudsmid Meissonier een hoogtepunt. Zo'n extravagante overvloed vindt men in de Nederlanden, laat staan in de Zaanstreek niet terug, maar men neemt er wel graag elementen uit over.

Na den nieuwsten zwier

Rond het midden van de achttiende eeuw maakt de Republiek kennis met de Lodewijk XV stijl en daarmee met het rococo-ornament in soms de meest grillige vormen.²⁵ De Hollandse architect laat hals en ornament tot één bakstenen geheel versmelten en mede door een licht inzwelken krijgt de gevel al heel makkelijk het silhouet van een kerkklok. Daarmee is de elegante, vaak met *ornamenten na den nieuwsten zwier* bekroonde en versierde klokgevel geboren. Deze ontwikkeling rond 1750 komt juist op het moment dat de Zaankanter zijn nieuwe welvaart wenst te verzilveren, de hang naar soberheid haar grip verliest en de welgestelden zich naar hartenlust aan die nieuwe, zwierige vorm willen en kunnen overgeven (zie de foto's op pagina 16).

In de Zaanstreek is de bouw steeds een zaak geweest van de meester-timmerman.²⁶ Natuurlijk concentreert hij zich in de eerste plaats op een degelijke uitvoering waar een sterke traditie aan ten grondslag ligt die hij ook op zijn leerlingen overdraagt. Hij neemt het werk aan en roept er een metselaar bij als het een stenen huis betreft. Het snijden van ornamenten laat hij over aan kisten- of meubelmakers, glazeniers of schilders.

Of aan beeldsnijders. Al zijn er maar weinig beeldsnijders bij naam bekend, er moeten in deze contreien veel zelfstandige ondernemers met een specialisatie in de scheepsdecoratie werkzaam zijn geweest. Er is zelfs sprake van *beeldhouwwinckels*. Dat zij zich binnen zo'n kleine gemeenschap met snijwerk voor interieur- en meubeldecoratie maar juist ook met geveldecoratie beziggehouden hebben, ligt voor de hand.



16



18



17



19

Daarbij kan de opdrachtgever uit boeken met de op dat moment heersende bouw- en ornamentstijl zijn keuze doen.²⁷ Zo heeft de Zaanse houtbouw zich verfijnd en heeft zij kwalitatief ver boven het gemiddelde kunnen uitstijgen.

Traditioneel maken beeld- en hout-snijders driedimensionale, vaak religieuze voorstellingen, maar daarnaast versieren ze in de zeventiende en achttiende eeuw ook schepen met boegbeelden. Met de kunstschilders vallen ze onder het Sint-Lucasgilde, want ook zij zijn onderricht in het Latijn en in bijbel- en andere verhalen. Ze moeten deze immers correct weten weer te geven.

Helaas is snijwerk aan schepen en gevels zeer gevoelig voor de elementen waar het onophoudelijk aan wordt blootgesteld. Schepen zijn inmiddels allemaal vergaan en met betrekking tot houten huizen schrijft S. Hart: *In slechteren tijd [ging men] eerder tot slooping over dan bij steenen huizen in de stad. In evenreedigheid drukken de lasten zwaarder op het houten huis dan op het steenen huis. Meer dan bij een steenen huis bekorten brandgevaar, verwaarlozing en*



20

intensieve bewoning den levensduur van het houten huis. Daaruit kan men concluderen, dat de bebouwing van het industriedorp met haar houten huizen conjunctuurgevoeliger is dan die van de stad.²⁸

En uiteindelijk maken in de negentiende en twintigste eeuw veel houten huizen plaats voor 'voortgang'.

16. Oostzijde 221, Zaandam 17. Zuiderhoofdstraat 65, Krommenie
18. J.J. Allanstraat 328, Westzaan 19. Zuideinde 32, Koog aan de Zaan

20. Als menukaart bij de Jaarvergadering van de Nederlandse Werkgevers op 25 september 1958 te Zaandam voert men een achttiende-eeuws gevelontwerp uit in hout.

21. Beeldsnijders versieren in de scheepsbouw spiegels, boegbeelden en het ornament in de kajuit. Een enkele uitzondering daargelaten - *Het fluyt-schip [...] hebbende het beelt van Margaretha, met letteren daeronder, ook het wapen vande koningh van Engelandt agter* - weten we weinig over dit snijwerk. Hier een eigentijds model met snijwerk van een tentjachtje door Bruun van de Stadt. *Collectie VZM.*

21



Wie het snijwerk van bijvoorbeeld de balustrade voor het orgel en het doophek van de Evangelisch-Lutherse kerk te Zaandam ziet, realiseert zich met weemoed hoeveel *kunstzin en vaardigheid* de Zaankanters voor hun vooruitgang hebben opgeofferd.²⁹ Ook van maar weinig beeldsnijders weten we de namen. Uit de achttiende eeuw zijn dat Dirk Jacobsz. en Tijse en Gerbrand Hoogerbeets. En met Joep van Houts, Alfred Oskar Brücker en Frans Sjollema belanden we al weer in de twintigste eeuw.

De Lodewijkstijlen zijn in de achttiende-eeuwse Republiek toonaangevend gebleven. Maar mode, het woord impliceert dat nu eenmaal, is van voorbijgaande aard en op het uitbundige rococo volgen het koele Neoclassicisme en daarop het Empire met zijn idealisering van Griekse eenvoud. In plaats van het streven om een huis hoger te laten lijken dan het in werkelijkheid is, gaat men de gevelbreedte benadrukken door middel van een voorname

kroonlijst en daarboven nog eens extra een balustrade met cartouches, vaaswerk etc. Voor het traditionele houtskelet met zijn diagonale dakspanten lijkt dit een onbruikbare wending, tenzij men het hoofdaccent verlegt naar de zij- of langsgevel, waar het dakschild sowieso terugwijkt. Maar daarmee dwalen we af van de karakteristieke Zaanse houtbouw. De kroonlijst, die kan de Zaankanter nog wel gebruiken. Hij kan aan het houten exterieur de overgang van de verdiepingen in het interieur aangeven. Het leidt zelfs tot een nieuw idee en daarmee een toename in wooncomfort. Men gaat de onderpui op metselen in steen en alleen de verdieping krijgt een neoclassicistische houten gevel. De meester-timmerman geeft zijn gevel ingezwenkte zijden en flankeert ze met zuilen. Soms is dat even verwarrend want deze Zaanse gevels, al helemaal wanneer het raam van de verdieping geflankeerd wordt door gecanneleerde pilasters, roepen de halsgevel die met de komst van Daniël Marot rond



23



24



25

23+24. De gevel van het *Luchthuis* of *Zaankamer* van het Honig Breehuis aan de Lagedijk krijgt naar de gangbare mode een zware kroonlijst en overhoeks geplaatste ramen. Dat geldt ook voor Zuiderkerkstraat hoek Raadhuisstraat in Koog aan de Zaan.

25. Ornament in festoenvorm van de gevel aan Lagedijk 114 in Zaandijk.



1650 in de mode was gekomen, in herinnering.

Aan voorbeelden van de strakke Lodewijk XVI gevel, die vanaf de late achttiende eeuw tot diep in de negentiende eeuw de Zaanstreek zullen karakteriseren, hebben we geen gebrek! Dat geldt ook voor sierlijke dakkapellen in zij- of langsevels.

Een groot aantal kleurt tot op de dag van vandaag het straatbeeld, maar wie oud fotomateriaal tot in de twintiger jaren van de vorige eeuw bekijkt, moet concluderen dat er ook héél véél heeft moeten wijken voor nieuwe en ongetwijfeld comfortabeler woningen in steen.

En stedenplanners hebben daarna de rest gedaan.

26 t/m 29. In de negentiende en twintigste eeuw moet ongelooflijk veel houtbouw wijken voor de vooruitgang en daarmee verdwijnen talloze tuit- en klokgevels – in een coherente diversiteit - voorgoed uit het Zaanse straatbeeld. Hier links bijvoorbeeld panden aan de Noorderkerkstraat bij de Oostzijderkerk en onder, v.l.n.r. klokgevels van C. Keg en het belendend pand aan de Hogendijk, de voormalige groenten- en fruitwinkel van Ser-vaas, nu Oostzijde 92 en de uitzonderlijk brede klokgevel van drankenhandel Ebmeijer aan de Dam.



De portemonnee van de eigenaar

Ornament is onlosmakelijk verbonden met stenen en houten pronkgevels en leent zich bij uitstek voor aanpassingen aan de heersende mode, zonder dat daarvoor de traditionele constructie aangetast hoeft te worden. Het kan dienen om constructieve details extra te benadrukken of juist te verhullen. Aan de contour van de gevel, het middenaccent en de deur- en vensterpartijen kan dan ook, naar gelang de smaak en de portemonnee van de eigenaar, uitbundig zorg besteed worden.

In het tweede kwart van de achttiende eeuw staat het er in de Zaanstreek nog slecht voor: *Waarheen men het oog ook wendde, het beeld, dat onze handel en onze Nijverheid omstreeks 1740 opleverden, is er een van achteruitgang en verval, een getuigenis opnieuw van den treurigen toestand, waarin de Republiek omstreeks dezen tijd verkeerde*, aldus de historicus Blok.³⁰ Hoewel de eerste pronkgevels boven het IJ rond 1700 in Waterland verschijnen, waar sprake is van het *Broeker Voorschot*, kunnen we daarom pas van een echte *boom* spreken vanaf 1750. Van houten halsgevels zijn geen voorbeelden voorhanden en dat is ook logisch. Wanneer deze gevelstijl in steden al hoogtij viert, heeft men er boven het IJ nog geen behoefte aan om welvaart, zo daarvan sprake is, in bouwkunst te vertalen. En trouwens, decoratieve klauwstukken of voluten in andersoortig materiaal zijn bij een stenen gevel domweg makkelijker te verwezenlijken dan in de houtbouw ooit mogelijk zou zijn geweest. En wanneer die behoefte aan pronk hier komt, hebben we inmiddels het tijdperk van de Lodewijk XVI-stijl betreden.

De Zaankanter laat zijn pronkgevel bekronen met een fronton. Dit volgt in zijn meest klassieke vorm een platte driehoek, een segment (deel van een cirkel) of een driepas van geprofileerd lijstwerk. Wanneer het fronton aan boven- dan wel onderzijde open is, spreekt men van een gebroken fronton en dat maakt de weg vrij voor de klokgevel, waarbij fronton en gevel



30

versmelten. Het lijstwerk zet zich voort in het randprofiel van de gevel om te eindigen in een ingedraaide krul. Muijnck spreekt hier zeer beeldend van *gevels met pruiken*, omdat de grote krullen aan weerszijden de lijn volgen van de mannenpruik, die dan *en vogue* is.³¹ Een kuif, meestal in de vorm van een gestileerd acanthusblad, schelp of ander organisch motief accentueert het midden.³² Deze, en de ornamentele krullen op de gevels zijn juweeltjes van snijwerk. Toch laat de mode zich ook hier gelden.

31 t/m 34. De invloed van de Lodewijkstijlen laat zich vanaf de tweede helft van de achttiende eeuw op veel pronkgevels in bijvoorbeeld Krommenie gelden in de vorm van een gestileerd acanthusblad (Zuiderhoofdstraat 115) of schelpmotief (Noorderhoofdstraat 74) met bladfestoen of uitlopend in sierlijke krullen zoals aan weerszijden van de gevel van de Noorderhoofdstraat 26, die doen denken aan de modieuze mannenpruik.





35

35. Snijraam en dessus-de-porte van de ingangspartij van Lagedijk 94, Zaandijk, eind 18e eeuw.

36. De meander komen we vaak tegen op bouwwerken, keramiek of schilderijen in oosterse en klassieke culturen. Dit decoratiemotief ontleent zijn naam aan de vele kronkelingen in de Meander, een rivier in het westen van Turkije, en komt in vereenvoudigde vorm terug op veel Zaanse pronkgevels van even voor en met name ná 1800.

37. Schilders geven rond 1900 de festoenen aan het Molenmuseum een opknapbeurt. *Collectie VZM.*

38. In 1988 vernieuwt F. Sjollema de geveldecoratie aan het Molenmuseum. Die is sindsdien in een bont kleurpalet geschilderd. *Collectie VZM.*

36



37



Na de Napoleontische bezetting is het even gedaan met alles wat Frans is. Bovendien kent het eerste kwart van de negentiende eeuw opnieuw weinig voorspoed en, wanneer men de draad eenmaal weer heeft opgepakt, is er voor krullen geen belangstelling meer. Het vroeg negentiende-eeuwse Zaans Empire prefereert een uit- of ingezwengd voorschot, zonder bombastische krullen en in de Zaanstreek doet de klassieke meander zijn intrede. Op een zomerse zondagwandeling zal de Zaankanter zich in Griekenland gewaand hebben met al die zuilen en frontons, met al die deurposten, geflankeerd door gecanneleerde pilasters, en met de spaarzame decoratie in de vorm van bollen, pijnappels, eikels, acanthusblad en dergelijke! En men klopt aan bij deuren met kussens of diamantkoppen en met snijramen (bovenlichten) in geometrische vormen.³³

Naast decoratie die bedoeld is om de constructie te ondersteunen komen ook louter decoratieve bloem- en fruitfestoenen veelvuldig voor. Ze maken zich langzaam maar zeker los van deur- en vensterlijsten tot een loutere vlakvulling, tussen - bijvoorbeeld - de geveltop en het venster van de verdieping. De festoen is een klassiek ornament, dat zich net als medaillons en cartouches door alle Lodewijkstijlen heen heeft weten te handhaven tot in het Empire. Een fraaigesneden bloemfestoen is te bewonderen aan het huis met de IJzeren Brug, waarin sinds 1928 het Molenmuseum gevestigd is. Behalve de drie pronkgevels in hout geeft hier de centrale raampartij met dakkapel in de langsgevel die goed zichtbaar is vanaf het Koogerpark, de status van de vroegere bewoners weer.

In 1988 kopieert Frans Sjollema, die zijn scholing dankt aan de hierboven al genoemde Oostenrijker Brücker, dit uitbundige maar in slechte staat verkerende ornament in opdracht van de gemeente Zaanstad en schroomt er ook niet voor om het bovendien een rijk kleurpalet mee te geven. Ook ander snijwerk aan het Molenmuseum is van zijn hand.³⁴

Kort na 1840 begint de heer Martin in Zeist, in navolging van Duitsland, met de vervaardiging van onder andere terracotta tuinbeelden. Het materiaal vormt een goedkoop alternatief voor beeldhouwkunst in steen. Hij vormt de kleiprodukten in gipsen of houten mallen, die na een zorgvuldig droogproces worden gebakken. Deze terracotta producten zijn meestal hol van binnen. Anderen zouden spoedig volgen, zoals de Utrechtse Terra Cotta fabriek. Hoewel tuinbeelden niet direct deel uitmaken van de pronkgevel, bepalen ze niettemin het totaalaanzicht. Of krijgen een plaats in de, ook al weer zo typische Zaanse overtuinen, zoals die tegenover het pand Lagedijk 104.



Hier betreft het vijf grote witte beelden – de delen van de dag rondom de wijngod Bacchus met oorspronkelijk de dichtregels *Morgen, middag, avond en nacht, Niet te veel aan Bacchus gebracht* - maar men kan ook kleinere beelden – *sfera's* – tegenkomen. Zoals in de tuin van het *Huis met de IJzeren brug* toen dat nog aan de Hoogstraat stond. De beide groepen, een stelt de *Jaargetijden* voor en



een de *Vijf Zinnen*, komen mee wanneer het huis in de twintiger jaren van de vorige eeuw naar de Museumlaan wordt verplaatst.

Helaas zijn zulke beelden van binnen allemaal hol en daarmee niet bepaald *hufter proof*. De personificatie van *Winter* heeft er aan moeten geloven en sindsdien wachten ze allemaal geduldig in de opslag.

39. De zeventiende-eeuwse beeldengroep in natuursteen is afkomstig uit een Italiaanse steenhouwerij en waarschijnlijk in 1804 aangekocht voor de hier nog lommerrijke overtuin in landschapsstijl bij het Weefhuis in Zaandijk.

40. Beeldencyclus van de Jaargetijden die vanaf de jaren tachtig van de negentiende eeuw de tuin van het Huis met de IJzeren Brug, thans Molenmuseum, sieren. V.l.n.r. lente, zomer, herfst en winter.

41. Met de verplaatsing van het Huis met de IJzeren Brug naar de Museumlaan kwamen ook beelden mee van de vijf zintuigen, waaronder de personificatie van Zien (41a).



Zaans groen

De groene gevel mag dan wel het kenmerk van Zaanse woonhuizen geworden zijn en de kleur internationaal als *Zaans groen* bekend staan, het is allemaal van veel recenter datum dan de eerste geschilderde gevels. De middeleeuwer heeft al door, dat goed in de verf gezet hout gewoon langer meegaat en schildert zowel houten als stenen gebouwen primair als bescherming tegen vocht.³⁵

Rob van Maanen van het Kleurbureau in Amsterdam brengt in deze ontwikkeling belangrijke nuances aan³⁶: In de middeleeuwen, ruwweg tot aan de zeventiende eeuw, is inheems eiken nog gemakkelijk te krijgen. Het wordt onbeschermd toegepast en vergrijsd daardoor. Het zachtere hout, dat men importeert uit het buitenland, moet echter wel worden beschermd en daarvoor gebruikt men bruinzwarte teer. Met de welvaart van de zeventiende eeuw komt de schilder die tot dusver alleen in het interieur werkzaam was, naar buiten met zijn glanzende olievernaf en wordt het huis tot schilderij in rood, geel, blauw, groen, wit, zwart of grijs. Hieraan komt een eind wanneer de Fransen ons land in 1813 verlaten en de Zaanstreek en Waterland door een economisch diep dal gaan. In Waterland trekken de rijken weg, de houten huizen verliezen hun uitbundige aanzien en worden *minder waardig*. Ze verbleken letterlijk én figuurlijk tot pasteltinten, tot grijzen en gebroken wit. Van Maanen heeft kunnen vaststellen dat de Zaanstreek een andere ontwikkeling volgt. Dat weliswaar ook hier het kleurbeeld versobert en de houtbouw onder druk komt te staan. Maar de welvaart blijft, directeuren blijven het houten huis trouw.



Tot laat in de negentiende eeuw maakt de schilder zijn verven gewoon zelf met pigmenten van natuurlijke producten³⁷ en met lijn- of standolie als bindmiddel. Hij doet dat meestal in de wintermaanden en bewaart de verf dan in aardewerken of houten tonnetjes (klaplopers). De verschillende pigmenten of kleurstoffen zijn aanvankelijk nog helemaal niet zo betaalbaar en tot in de zeventiende eeuw zijn de meeste gevels daarom simpelweg zwart geteerd met het ruim voorhanden zijnde roet als pigment. Op deur- en vensterpartijen smeert men contrasterende kleuren. Zo zijn de kozijnen bijvoorbeeld wit, met loodoxide – het fijnmalen daarvan is overigens dodelijk giftig! – als pigment, de deur en de binnenkant van de luiken

ossenbloedrood. Rode verf met pigmenten van ijzeroxide en een extract van de plant dodekop zijn immers wel redelijk betaalbaar en dat geldt ook voor okergroen en paars. Met rode dakpannen zal dat al met al een kleurrijk gezicht geweest zijn.

De achttiende eeuw is getuige van veranderingen en daar zal de Franse invloed wel een steentje aan hebben bijgedragen. Gevels krijgen een crème, quasi natuurstenen uitstraling en koper- of zinkoxide vervangt het giftige loodoxide. Deuren en luiken worden soms paars of bruin, terwijl felle kleuren in de regel te kostbaar blijven voor het woonhuis. Maar wie pronken wil, gebruikt die kleuren juist weer wel, bijvoorbeeld voor het ornament.

En dan, in de eerste helft van de negentiende eeuw, nemen beschikbaarheid en daarmee betaalbaarheid van veel kleurstoffen toe. Met name met het gebruik van chromoxide voor groen wordt deze kleur populair en uit de Zaanse verffabrieken vloeien krachtige groenen in eindeloze schakering, van middelgroen tot het donkerste groen. De lichtere tinten zijn fris en energiek, de donkere diep en plechtstatig.

Zaans Groen wordt de kleur van de welvarende industriële samenleving; in de Zaanstreek voor de hele gevel en elders, waar de gevels van steen zijn, voor venster- en deurpartijen. Tenslotte wordt de kleur een handelsmerk om het massatoerisme te lokken.

De Zaanse Schans trekt wereldwijd belangstelling en alle huizen zijn er groen; vooral donkergroen, ter onderstreping van de ouderdom, van de geschiedenis die de Zaanse Schans beoogt te verbeelden.

Over de historische juistheid hiervan is zeer recent een discussie opgelaaid. Onder de kop *Schilder de Zaanse Schans over* doet Leonie Groen in het Noordhollands Dagblad verslag van het symposium op 26 maart 2011, waarop kleurexperts, pigmentdeskundigen en bouw-kundigen hun mening geven over de geschiedenis van het Zaans Groen en het scala van groentinten, dat die naam impliceert. Zo stuiten restauratiearchitecten vaak op steenkleuren en daar leidt Rob van Maanen uit af dat er tot aan de Tweede Wereldoorlog overwegend lichte tinten gebruikt zijn zoals groen, geel, grijs of bruinrood. Als er al sprake is van donkere tinten, dan is het zwart of vaal roodbruin.

Rigide zou dit echter niet zijn geweest: *Ze smeerden er vroeger maar wat op. Schilders kochten de pigmenten en lijnolie in en mengden dat met restjes verf van vorige klussen. Het is goedkoop om restjes (chromaat)groen samen te voegen. Je krijgt zo verschillende groentinten waaronder, aldus één der deelnemers, legergroen, en dat verkoopt men aan molenknechten en derden. De onderkant van schuren is zwart geteerd, net als sommige molens.*



43

42. Zaanstad presenteert, op zoek naar een nieuwe huisstijl voor de gemeente, op haar website een kleurenpalet in groentinten.

43. In het Noordhollands Dagblad wordt in maart 2011 een discussie begonnen over Zaans Groen, vooruitlopend op een symposium.

Een inmiddels bijna honderdjarige Zaankanter herinnert zich het zogenaamde monumentengroen en lichtgrijs als het meest Zaanse, wat zijn vrouw, opgegroeid in een schildersbedrijf, beaamt: *de deur werd donkergroen geschilderd, het huis grijs.*

Afsluitend betoogt architect Sjoerd Soeters, dat de Zaanstreek de gehele geschiedenis door internationale architectuurstijlen heeft vertaald naar houtbouw. Die manier van bouwen, samen met groene verf, is volgens hem kenmerkend voor deze streek.

44



44. Molenaar & Van Winden Architecten
Golden Tulip Inntel Hotel in Zaandam.

45. Handwerkpakketten met Zaanse gevels, hier de Zaanse Schans, zijn lange tijd populair en in veel varianten te koop. Coll. VZM

Vooruitgang, nostalgie en banaliteit

De bouw van huizen in hout heeft zich in de Zaanstreek veel langer voortgezet dan elders in ons land; tot wel in de twintigste eeuw. Maar diezelfde eeuw is net zozeer getuige

met jaarlijks zo'n 800.000 toeristen ondertussen veel populairder dan aanvankelijk bedacht. Het project heeft weer geleid tot hedendaagse kopieën van pronkgevels met voorbeelden op meerdere plaatsen, zoals in de Domineestuin in Zaandijk.

45



van veel afbraak onder de noemer van vooruitgang en modernisering.

Na de oorlog is meer verdwenen dan in de oorlog, merkt Sikke de Jong op. Gelukkig luiden enkele Zaankanters met historisch besef en oog voor toekomstige generaties de bel en zo wordt in de jaren vijftig de Zaanse Schans gesticht, analoog aan de in 1925 opgerichte Vereniging De Zaanse Molen, die het verdwijnen van de industriemolens een halt zou toeroepen.

De Schans is een reservaat voor de typische maar, doordat ze in de weg staat, verweesde Zaanse houtbouw.³⁸ En is

Recentelijk heeft de Zaanse pronkgevel bovendien een *doorstart* van een heel andere aard gemaakt. Aan het ontwerp voor het Golden Tulip Inntel Zaandam ligt het streven naar een streekeigen uitstraling ten grondslag. Sjoerd Soeters, architect en stedenbouwkundige, ziet zichzelf als een uitgesproken antimodernist en streeft ernaar om weer taal in de architectuur te brengen. *Architectuur als een versterking van de locale identiteit, als ondersteuning van het herkennen van waar je bent*, horen we Soeters uitleggen bij zijn grote *Inverdan*-project rond het station van Zaandam.³⁹

En laconiek reageert de ontwerper van het hotel, Wilfried van Winden: *Volgens het stedenbouwkundige plan van Sjoerd Soeters moest het hotel in het teken staan van Zaanse huisjes. Dan doe je met het spel mee.*

Volgens architectuurkenners is het hotel nu juist wél modernistisch en kan het gezien worden als ...een uiting van de Fusion Architectuur, een bouwstijl die inhaakt op de diversiteit van de samenleving en een brug slaat tussen heden en verleden.⁴⁰

Kunstcriticus Ed van Hinte gebruikt het Golden Tulip Inntel Zaandam in zijn artikel 'Overcode' als illustratie bij zijn onderwerp. *Het welslagen van de informatietransactie tussen ontwerper en medemens parasiteert hoe dan ook op het gedeelde bekende. Taal tot en met alles wat mensen*

maken en bij elkaar fantaseren hangt van code aan elkaar. [...] Dan is het handig om aan te haken bij één actuele code-uitspatting en die te gebruiken om grote lijnen uit te zetten. Molenaar & Van Winden Architecten hebben het [geveltjeshotel] ontworpen en het heeft beslist iets, omdat het imago van Zaandam geestig en slim in veelvoud op de buitenkant is aangebracht.⁴¹ In laminaat.

46. De ontwerpschets van Sjoerd Soeters voor het geveltjeshotel, die noch Van Winden noch opdrachtgever ooit hebben gezien.

Hij is inmiddels geplaatst op <http://www.soetersvaneldonk.nl/b-actualiteiten.html>

47. De voorzijde van de brochure Zaanse houtbouw uit 1976 met een stapeling van karakteristieke Zaanse gevels, ontworpen door Pieter Groot uit Westzaan.



46



Zaanse houtbouw



Terwijl een mislukking meestal wees blijkt, heeft daarentegen succes vele vaders en zo leidt ook het internationale succes van het Inntel Zaandam tussen Soeters en Van Winden tot beschuldigingen over en weer. Laatstgenoemde heeft zich inmiddels losgemaakt van *Molenaar & Van Winden architecten* en een nieuw bureau onder de naam WAM architecten opgericht en hij heeft ter promotie van zichzelf in de vakwereld een boek over Fusion architectuur gepubliceerd. Daarin eist hij impliciet de ontwikkeling van het idee van het Inntel hotel voor zichzelf op.⁴²

Volgens een open brief van Soeters presenteert Van Winden zich ten onrechte als de geestelijke vader van het geveltjes-hotel en zou hij plagiaat gepleegd hebben.

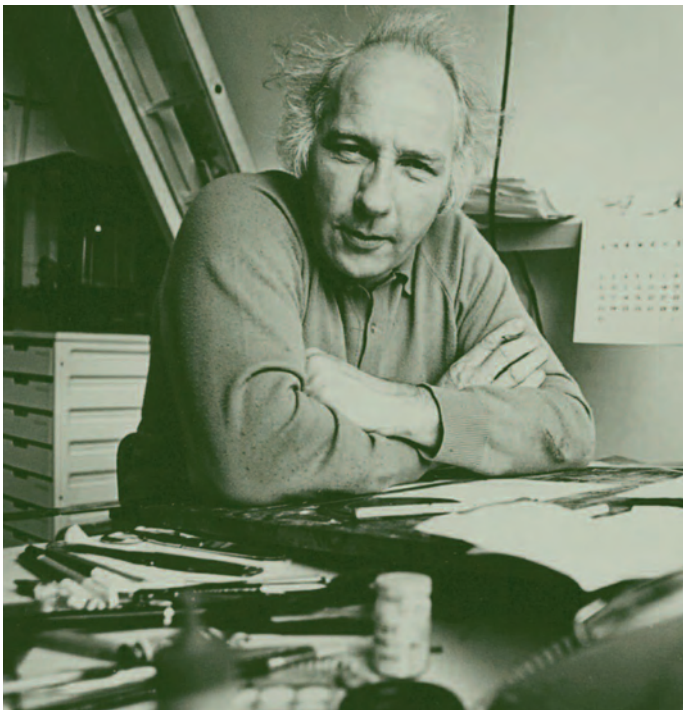

Hij is weliswaar de architect, maar zou zich gebaseerd hebben op een idee en ontwerp van Soeters' bureau. Citaat Soeters: *Van Winden heeft de opdracht, maar vooral de **door mij bedachte vormtaal** van ons verkregen.* De beschuldiging is volgens Van Winden echter volkomen uit de lucht gegrepen: *Wij hebben de schets nooit eerder te zien gekregen, aldus de architect. Ook de opdrachtgever heeft de schets nooit gezien.*

De grote gelijkenis tussen de ontwerptekening van Soeters en het uiteindelijke ontwerp kan Van Winden, aldus verslaggever Melchert Leguyt in het Noordhollands Dagblad, dan ook niet verklaren. Nu kan de *zeer vriendelijke, enthousiaste, eigenwijze en opstandige*⁴³ Wim Visser dat toevallig wel! De mededirecteur van Timmerfabriek K. Visser en Zonen geeft Sjoerd Soeters bij de presentatie van *Inverdan* in de Bullekerk in 2001 immers onder andere de brochure *Zaanse houtbouw* uit 1976 mee, de uitgave van *Stichting De Zaanse Schans* ter gelegenheid van de gelijknamige tentoonstelling. En datzelfde doet Visser als vijf jaar later een medewerker van Wilfried van Winden zijn kantoor uitloopt.

De voorzijde van deze brochure van de Schans is ontworpen door de grafisch kunstenaar Pieter Groot en laat vijf gestapelde Zaanse gevels zien. Een topgevel met windveren en vier pronkgevels (waarvan één nog maar voor een klein deel zichtbaar) met kuif dan wel timpaan, krullen, meanders en pilasters en dat alles in de traditionele verhoudingen 3:4:5, onder een hoek van 53,13°. *Dat kan toch geen toeval zijn*, vermoeden de gebroeders Visser. En misschien had Pieter Groot ook wel moeten delen in de eer! Maar Pieter Groot (1924) is bescheiden en is

inmiddels hoogbejaard. In zijn werkzame leven als Rietvelddocent en graficus heeft hij zich tot een belangrijk boekverzorger ontwikkeld. Daarnaast heeft hij als keramist gewerkt en menigmaal heeft men zijn artistiek advies ingeroepen bij het inrichten van tentoonstellingen.

De kop boven een artikel van verslaggever Rienk van der Molen medio 2006 in het Noordhollands Dagblad luidt: *Ontwerp Inntel gekraakt*. De Zaanse ontwerpwereld gruwet ervan. *Dit krijg je nu als je architecten van buitenaf laat komen*, citeert hij de Koogse aannemer Gé Sombroek. *Ze lopen een paar keer over de Zaanse Schans en zeggen dan 'Oh, we weten het al'. Het is een karikatuur van Zaanse houtbouw. Ik krijg hiereen zeer sterk Efteling-gevoel bij.*

49



Soeters zal deze laatste kwalificatie zeker toegejuicht hebben. Zelf omschrijft hij het hotel, dat onder zijn auspiciën in het nieuwe Zaanse stadshart is gerealiseerd als *...een exuberante Disney-achtige collage van Zaanse pronkgevels, leuk in zijn banaliteit. Mensen die er niet voor gestudeerd hebben, vinden dit fantastisch.*

Pronken de houten pronkgevels in de Zaanstreek met andermans veren?

Ze worden *afgekeken* van de decoratieve geveldichting in Waterland. Daar heeft men zich weer door de grachtenpanden in Amsterdam laten inspireren.

De Franse achttiende-eeuwse mode in de bouwkunst op de voet volgend, moet de Zaanse pronkgevel gered worden op de Zaanse Schans. En blijkt daar weer een bron te zijn van inspiratie voor de hedendaagse architectuur.

De tentoonstelling *Zaanse gevels, Zaanse pronk* lijkt in het Molenmuseum met zelf maar liefst drie pronkgevels in Empirestijl op de juiste plaats. Immers, zonder de honderden houtzaagmolens die de streek heeft gekend en waaraan in het museum ruime aandacht wordt besteed, hadden de houtindustrie en de daarbij horende welvaart hier niet tot ontwikkeling kunnen komen. Het onderwerp verdiende een reis door de tijd.

48. Pieter Groot in ca 1975.

49. Het huis met de IJzeren Brug met zijn pronkgevels vormt de basis van het huidige Molenmuseum. Daar worden een achttiende-eeuws koopmanshuis en het Voorend, beide met pronkgevel, aan toegevoegd. Ook de dakkapellen hebben decoratieve voorschotten.

¹ Th.M. van der Koogh, 'Een vergeten onderwerp uit de Zaanse historie' in: *Zaende* (1948).

² Jan Pieter en Klaas Woudt (eindred.), e.v.a., *Encyclopedie van de Zaanstreek*, Wormerveer-Zaanstad, 1991. Uit de encyclopedie is hier vrijelijk geciteerd, zonder in alle gevallen lemma of pagina te vermelden.

³ Analyse van de jaarringen om de ouderdom vast te stellen.

⁴ Meindert Stokroos, Alles wat je altijd al wilde weten over monumenten en bouwstijlen, Bussum 2006, p.74.

⁵ Overgenomen uit: Rob Swart, 'Slopershamer nam veel weg' in: *Noordhollands Dagblad Zaanstreek*, 21 november 2009, resp. aangevuld.

⁶ Hoe de woningen vroeger waren ingedeeld valt in enkele gevallen nog op te maken uit oude boedelbeschrijvingen, die vaak per vertrek werden gemaakt. Vgl. bijvoorbeeld P.N.J. Kluyver, 'Inventaris van een Zaanse koopmanshuis' in: *Zaende* (1951), p.234.

⁷ Hoewel de naam Holland zou zijn afgeleid van houtland, wordt hout niettemin al snel geïmporteerd uit het buitenland.

⁸ Geciteerd in G.J. Honig, 'Oudste Zaanse huizen' in: *Zaende*, 1948, p.178.

⁹ *Als nu Godt eenige rust gaf, hebben de Zandykers haar plaats wederom beginnen te bouwen, timmerende zeer laage hutten sonder schoorsteenen, alleen met luyken in het Dak, die men na de wind konde opendoen ende toetrekken, van de welken hutten nu niet meer overig zijn.* Geciteerd in Th.M. van der Koogh (noot 1), p.34.

¹⁰ Th.M. van der Koogh (noot 1), p.15. In ditzelfde artikel vindt men overigens ook een aardige verklaring voor het uitkragen van de verdiepingen in houtbouw!

¹¹ Ron de Muijnck, *Vergeten Hout*, 2010. Bezoek ook www.pronkgevels.nl.

¹² Robbert Bianchi (productie), *Zaandam in de jaren '60*, documentaire, Amsterdam 2006.

¹³ C.A. Schillemans, *De houtveilingen van Zaandam in de jaren 1655-1811*, Den Haag 1947.

Sikke de Jong, *Zaanse houtbouw*, brochure Stichting De Zaanse Schans, 1976 (hierna: De Jong 1976), p.8.

¹⁴ Van der Koogh (noot 5), p.12.

¹⁵ De Franse verlichte denker Denis Diderot, vooral bekend van de eerste *Encyclopédie*, beschrijft zijn reis in *Voyage en Hollande*, Librairie François Maspéro Paris, 1982, p.147.

¹⁶ Van der Koogh (noot 1), p.82.

¹⁷ Van der Koogh (noot 1), p.14.

¹⁸ Nico Aten, 'Wederdopers, Mennisten en Doopsgezinden' in: *Canon van de Zaanstreek*, HDC Media, 2009, p.22. Van der Koogh (noot 1), p.83.

¹⁹ Ron de Muijnck, noot 1.

²⁰ Geciteerd in F. Braudel, 'La vita economica di Venezia nel secolo XVI' in: *La civiltà veneziana del Rinascimento*, Florence 1958, p.99.

²¹ Mariëlle Hageman, 'Architectuur' in: *Het A'dam boek 1275-2008*, Stadsarchief Amsterdam, 2008, p.112.

²² De voluten, klauw- of vleugelstukken zijn aangebracht in de rechte hoeken van de halsgevel. Mogelijk is de benaming klauwstuk afgeleid van de grote adelaars- of leeuwenpoten die soms in vroege renaissancegevels werden gebruikt als invulling van een trap.



²³ *Digitale encyclopedie voor de bouw*: Een festoen of guirlande is een decoratieve slinger met fruit, bladeren en/of bloemen, schelpen of anderszins. Hij wordt omhoog gehouden door linten, medaillons of manchetten en de uiteinden hangen neer. Het verticaal afhangende festoen hangt van één punt neer.

²⁴ H. Janse, *Houten huizen. Een unieke bouwwijze in Noord-Holland*, Zaltbommel 1970, p.100.

²⁵ De kuif is voortgekomen uit de rocaille. Dit aan rotsvormen ontleend motief gaf zijn naam aan de Rococostijl. De kuif is hiervan een vormvariant, maar ook andere organische vormen liggen aan de decoratie ten grondslag.

²⁶ Ron de Muijnck, noot 1, p.17

²⁷ Rob Swart, noot 5

²⁸ S. Hart, 'De Zaanstreek en Oost-Zaandam in het bijzonder in het jaar 1731' in: *Zaende* (1947), p.73.

²⁹ S. Hart, 'Een bijdrage tot de geschiedenis van de houthandel' in: *Zaende*, 1948.

³⁰ Geciteerd in J.F. Jantzen, 'Westzaan. N.V. Verffabriek Avis, opgericht 1701, de blauzel moolen De Blauwe Hengst' in: *Zaende* (1947), p.205.

³¹ Ron de Muijnck, noot 1, p.19

³² Onbetwist meester van deze organische stijl, die het tweede en derde kwart van de achttiende eeuw zal domineren, is de Franse goudsmid en beeldhouwer Juste-Aurèle Meissonnier (1695–1750).

³³ In de tweede helft van de achttiende eeuw wordt Pompei uitgegraven en in het begin van de negentiende eeuw vechten de Grieken de vrijheidsoorlog tegen de Turken. Beide gebeurtenissen dragen belangrijk bij aan een levendige belangstelling voor de Klassieke Oudheid.

³⁴ *Na iedere klus begint de ellende. Dan vragen ze altijd wat ik ervoor wil hebben. Echt, ik weet het niet. Houtsnijden is voor mij een hobby*, in: *Stad en Streek*, 31 maart 1988. Als dank wijdde het Molenmuseum in september 1990 een tentoonstelling aan Sjollema en zijn levenslange hobby.

³⁵ Meindert Stokroos (noot 3), passim. Ron de Muijnck (noot 1), passim.

³⁶ Rob van Maanen, *ongepubliceerd document*, Amsterdam, augustus 2003, zie: <http://www.noordwaarts.nl/publish/pages/143005/uitwerkingsplanvernieuwingboventijfase2deel2.pdf>. De hier volgende tekst is een vrije bewerking.

³⁷ In 1783 beschrijft Friedrich A.A. Eversmann *Königl. Preusz. Berggrath und Fabrikcommissarius der Grafschaft Mark* in het verslag van zijn zakenreis uitvoerig hoe in Zaandam grondstoffen worden vermalen tot pigmenten. Zie H.A. Boekenooen, 'Uit een oude reisbeschrijving' in: *Zaende* (1947), p.44 e.v.

³⁸ S. Hart (noot 17).

³⁹ Dutch DFA, *Dutch profiles. Soeters van Eldonk architects*, 2010.

⁴⁰ *Noordhollands Dagblad Zaanstreek*, 1 oktober 2010.

⁴¹ In het tijdschrift *Items*, #3 2010, p.30 e.v.

⁴² Website *De Architect. Platform voor vakkennis en inspiratie*, november 2010. Met reacties van vakgenoten.

⁴³ Sjoerd Soeters in *Noordhollands Dagblad Zaanstreek*, 28 oktober 2010.



AMSTELDAEM

DE WOLFENBERG

DE VESTEN

DE NIEUWEN

DE WITTE

DE OUDEN

DE NIEUWEN

DE WITTE

DE OUDEN

DE NIEUWEN

DE WITTE

DE OUDEN

DE NIEUWEN

DE OUDEN

DE NIEUWEN

DE OUDEN

**Molens karakteriseren het Hollandse landschap.
Maar dat is niet hun functie!**

In het Molenmuseum kun je zien hoe de wind door middel van de wieken binnenin een ingenieus mechaniek in werking zet.

En dat dit mechaniek per molen verschilt, afhankelijk van het product dat er wordt verwerkt.

Het Molenmuseum laat aan de hand van schaalmodellen de uiteenlopende mechanieken in werking zien. Hoe houtzaagmolens met behulp van de wind bomen tot planken kunnen zagen, hoe de wind papierfabricage mogelijk maakt, hoe gerst wordt gepeld of hoe de molenstenen uiteindelijk malen en persen.

Molenmuseum = weten hoe het werkt.

Het museum houdt regelmatig tentoonstellingen over onderwerpen die betrekking hebben op de molens dan wel op de Zaanstreek in brede zin. Zoals beeldend kunstenaars die in de regio werkzaam zijn geweest of dat nog steeds zijn. De tentoonstelling *Zaanse gevels*, *Zaanse pronk* is daar één van.



Museumlaan 18
1541 LP Koog aan de Zaan
T 075 628 89 68
E info@zaanschemolen.nl
W www.zaanschemolen.nl

